

MB III

CATEGORIE : Agricole / Entretien du paysage

LARGEUR DE TRAVAIL (m) : 1,60 - 2,30

BROYEUR : Arrière

EN SAVOIR +
www.lagarde-sas.fr



LE BROYEUR D'ACCOTEMENT ROBUSTE

Les broyeurs mono-bras MB III sont des outils robustes de nouvelle génération spécialement conçus pour répondre aux exigences des utilisateurs tels que les collectivités, les Entrepreneurs de Travaux Agricoles et CUMA pour l'entretien des accotements.

LES INDISPENSABLES DE SÉRIE



- Boîtier 145 CV avec roue libre intégrée
- Structure de la caisse HLE renforcée par caisson avant et arrière
- Déport latéral exceptionnel de 1,80 m
- Parallélogramme sur poutre de 215x135 mm et axes de Ø50 mm
- Sécurité avant hydraulique en cas d'obstacle, et arrière en option
- Rotor imposant (arbres Ø55 mm, tube rotor Ø170 mm)
- Roulements protégés avec chicanes anti-enroulement
- Hauteur du groupe faible (520 mm) et paliers internes
- Sabot de protection du carter courroies
- Rouleau auto-nettoyant, les outils passent au plus près du rouleau

Les options → tôle de blindage HDX, rouleau pro à embouts démontables...

CINÉMATIQUE

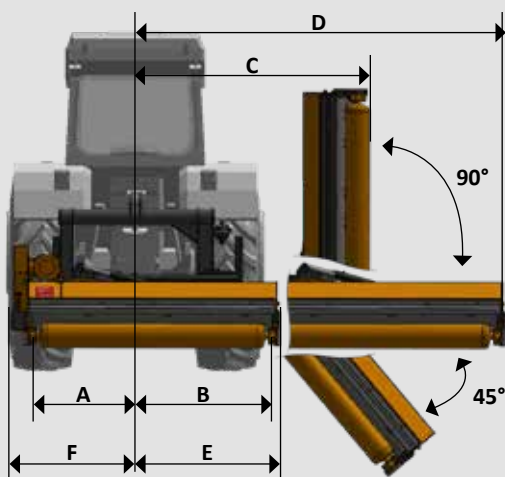

Largeurs en mm		MB III 160	MB III 180	MB III 200	MB III 230
Travail	A	875	875	875	875
	B	725	925	1125	1425
	C	1885	1885	1885	1885
Hors tout	D	2580	2780	2980	3280
	E	780	980	1180	1480
	F	1010	1010	1010	1010

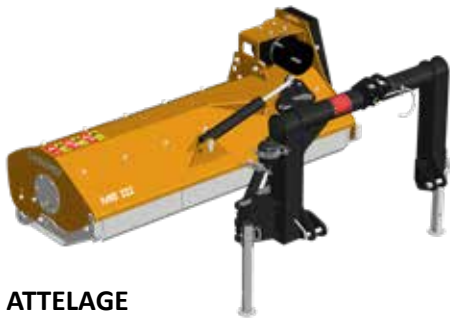

ATTELAGE

- Attelage CAT 2, 3ème point coulissant
- Attelage robuste en acier

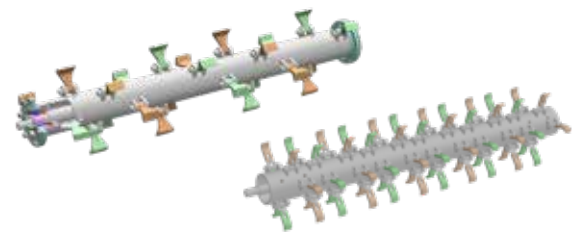

ROTOR ET PALIERS ROTOR

- Rotor SDH (Système Double Hélicoïde) avec vitesse linéaire élevée pour une aspiration importante et une très bonne qualité de coupe
- Tube rotor de grand diamètre : \varnothing 170 mm
- Roulements surdimensionnés
- Chicane anti-enroulement

TRANSMISSION

- Régime 540 tr/min
- Utilisation de courroies THP (Très Haute Performance)

Durée de vie x2

Durée de vie x3

PIÈCES D'USURE

- Patins en HDX de série
- Tôle de blindage en HDX en option

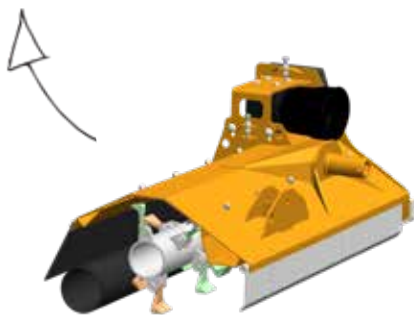

Rouleau PRO avec embouts démontables en option

ROULEAU PALPEUR

- Rouleau auto-nettoyant \varnothing 195 mm pour un meilleur suivi du terrain

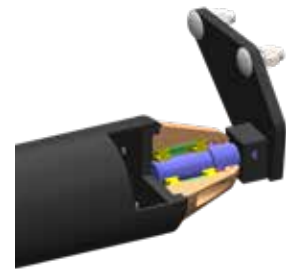

CAISSE

- Caisse robuste en acier HLE : flancs 8 mm, fond de caisse 6 mm, caissons avant et arrière
- Profil de caisse étudié pour avoir une excellente aspiration et un broyage d'une extrême finesse (1ère contre-lame de série, 2ème en option)

LES OUTILS



Marteaux



Lames Y

Rotor universel



Lames palettes

Rotor tonte

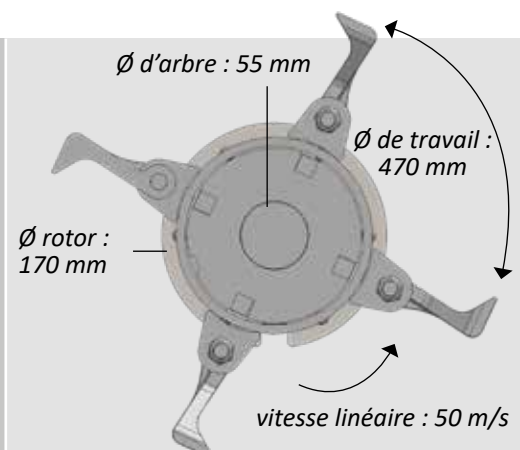

		MB III 160	MB III 180	MB III 200	MB III 230
Dimensions	Largeur utile (m)	1,60	1,80	2,00	2,30
	Largeur transport (m)	1,80	2,00	2,20	2,50
	Ø de travail (mm)	490	490	490	490
	Type d'attelage	Attelage CAT 2, 3ème point coulissant			
	Hauteur de coupe (cm)	3, 6 et 9			
	Poutres de parallélogramme (mm)	215 x 135			
	Axes des poutres (mm)	Ø50	Ø50	Ø50	Ø50
	Déport à droite (mm)	1800	1800	1800	1800
	Inclinaison	De +90° à -45°			
	Structure de caisse	Fond de caisse 6 mm, flancs 8 mm + tôle de blindage HDX boulonnée 3,2 mm en option			
	Suivi de terrain	Rouleau Ø194 mm, patins latéraux HDX			
	Roulements de rouleau palpeur	Paliers auto-alignants			
	Poids (kg)	910	940	970	1015
Outils	Quantité de marteaux	20	22	24	28
	Quantité de lames Y	40	44	48	56
	Quantité de lames palettes	52	60	66	50 (palettes + larges 50mm)
Caractéristiques	Boîtier (CV)	145	145	145	145
	Vitesse rotation du rotor (tr/min)	2000	2000	2000	2000
	Vitesse linéaire des outils (m/s)	50	50	50	50
	Protection avant	Volets anti projection			
	Éjection de la matière	Déflecteur arrière amovible			
	Paliers rotor	Internes			
	Prise de force (tr/min)	540	540	540	540
	Cardan de transmission	Cardan 1'3/8, 6 cannelures			
	Sécurité	Hydraulique avant, arrière en option			
	Nombre de courroies	4	4	4	4
	Puissance requise (CV)	65 / 80	70 / 85	75 / 90	80/95
	Options	Cardan double homocinétique	○	○	○
Bavette arrière à la place du déflecteur		○	○	○	○
Tôle de blindage caisse HDX		○	○	○	○
Bavette avant		○	○	○	○
Sécurité effacement hydraulique AV et AR		○	○	○	○
Seconde contre-lame		○	○	○	○
Rouleau PRO avec paliers démontables		○	○	○	○
Compteur horaire à vibrations		○	○	○	○
Compteur horaire magnétique		○	○	○	○
Kit de signalisation routière (bandes)		○	○	○	○

● De série — Non dispo ○ En option



Des équipements conçus pour durer

LAGARDE - 65 Avenue de Tréville - 64130 Mauléon Licharre

Tél : +33 5 59 19 20 10 - Fax : +33 5 59 19 20 11 - contact@lagarde-sas.fr



Votre concessionnaire LAGARDE