



ÉRIS

CATEGORIE : **Entretien du paysage / Agricole**

PORTEE HORIZONTALE (m) : **3,20 - 3,80**

PUISSANCE ROTOR (CV) : **25**

EN SAVOIR +
www.lagarde-sas.fr



LA FAUCHEUSE DÉBROUSSAILLEUSE AVANT OU ARRIÈRE

La gamme ÉRIS s'intègre parfaitement dans la nouvelle génération de débroussailleuses LAGARDE. Leurs équipements, leur fiabilité et leur design en font une nouvelle référence en matière de débroussailleuses destinées à l'entretien des parcs et jardins.



LES INDISPENSABLES DE SÉRIE

- Bras droit
 - Éris 320
 - Éris 380
- Puissance rotor 25 cv
- Prise de force 540 tr/min
- Sécurité collision
 - Mécanique par ressort avec retour automatique
 - Fixé sur l'attelage, ressort réglable
- Groupe de broyage rotor herbe Lames Y
 - ERIS 320 largeur de coupe 90 cm
 - ERIS 380 largeur de coupe 1 m
- Entraînement direct par moteur Groupe 2
- Commande du rotor par téléflexible
- Rouleau palpeur Ø 120mm
- Commande FIRST téléflexible
- Attelage standard

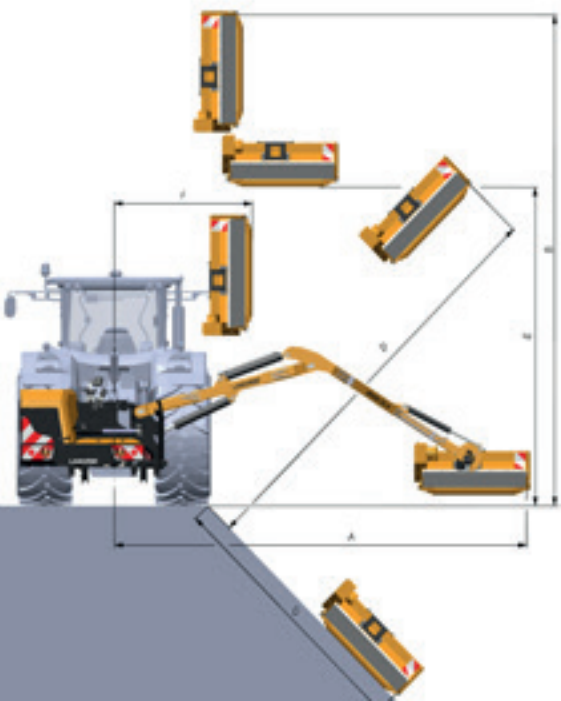

	Éris 320	Éris 380
Portée horizontale A (m)	3,20	3,80
Portée verticale B (m)	4,10	4,65
Portée fossé C (m)	1,70	2,30
Portée talus D (m)	3,30	3,90
Hauteur sur haie E (m)	3,30	3,40
Portée flanc de haie F (m)	1,00	1,00
Type de bras et balayage	Bras droit, sans balayage	Bras droit, sans balayage
Sécurité obstacle	Ressort sur attelage	Ressort sur attelage
Angle de rotation du groupe	220°	220°
Poids (kg)	440	480
Puissance conseillée mini tracteur (CV)	30	30
Poids mini conseillé tracteur (kg)	1500	1800

LES POINTS FORTS

BRAS

- Plaques de renfort en forte épaisseur de 15+10 mm
- Axe du 1er bras en position centrée pour optimiser le balancement de l'épareuse. Le vérin hydraulique du 1er bras avec double position de fixation pour un meilleur travail en position verticale ou vers le bas.

CHÂSSIS

- Robuste, jusqu'à 20 mm d'épaisseur plus renforts
- Pivot au centre de la machine pour optimiser l'équilibre

REFROIDISSEUR en option

- 11 kW
- Thermostat automatique

RÉSERVOIR ET FILTRATION

- Capacité 80 l
- Vidange toutes les 1000 h



Toutes les articulations sont baguées avec des axes zingués et traités

Flexibles accessibles pour une maintenance rapide et facile

LE SOUCI DU DÉTAIL

- Béquilles réglables
- Glissières pour fourches de chariot élévateur

Attelage avant ou arrière.
A préciser lors de l'achat de la machine.

HYDRAULIQUE ROTOR

- Circuit hydraulique centre ouvert
- Pompe double avec débit 50l/min
- Moteur Groupe 2
- Multiplicateur Groupe 2 se fixe directement sur la prise de force du tracteur

COMMANDES FIRST OU EPC



Commande
FIRST

Commande téléflexibles FIRST

Elle offre une prise en main rapide qui conviendra particulièrement aux utilisations occasionnelles. Sécurité anti-inversion de sens et arrêt de sécurité par leviers.

Commande monolevier EP3

Commande électrique proportionnelle sur 3 mouvements : flèche, balancier et groupe

- Combinaison des mouvements aisés
- Double sens de rotation du rotor à commande électrique.

Commande du
rotor électrique





**ENTRAÎNEMENT
DIRECT DU ROTOR**
par moteur Groupe 2

LE GROUPE DE BROYAGE

- Tôle de caisse, 4 mm
- Flancs de caisse renforcés, 6 mm



*Largeur de coupe de
0,90 m ÉRIS 320 et
1,00 m ÉRIS 380*



ROTOR

Disposition hélicoïdale des outils de coupe
Tube et flasques usinés pour une parfaite
concentricité et solidité



PUISSANCE ET RENDEMENT

Tête de broyage série
D90/3 et D100/3 avec
moteur hydraulique GR 2
transmission directe double
sens de rotation du rotor
DSR.



ROULEAU PALPEUR

Ø 120 mm pour un bon suivi de sol
Roulement à billes auto aligneur
Ensemble usiné pour une parfaite concentricité

PALIER ROTOR

Roulement double rangée de rouleaux
Chicane anti-enroulement
Double étanchéité (joint double lèvre + joint feutre)



LES ROTORS



Rotor herbe (standard)

Rotor	Herbe
Application	Herbe, broussailles
Capacité de broyage (cm)	Ø4
Largeur de coupe (m)	0,90 ou 1,0
Diamètre de travail (mm)	380
Vitesse rotation rotor (t/min)	3000
Type d'outils	Lames Y ép. 8 mm
Nombre d'outils	32 ou 40
Diamètre rotor	Tube Ø90mm ou Ø100mm
Diamètre d'arbre (mm)	50

LES OUTILS



Rotor herbe (standard)

LES ATTELAGES



Attelage standard

Caractéristiques	Portée horizontale (m)	3,20	3,80
	Type de machine	Bras droit, sans balayage	Bras droit, sans balayage
	Puissance Rotor (CV)	25	25
	Prise de force (tr/min)	540 (1000 en option)	540 (1000 en option)
	Pompe et Moteur rotor	Engrenage Groupe 2	Engrenage Groupe 2
	Pompe mouvements	Engrenage Groupe 2	Engrenage Groupe 2
	Débit circuit rotor (l/min)	50	50
	Débit circuit mouvement (l/min)	50	50
	Filtration	Filtres retours, l'air et pression sur commande électrique	
	Capacité du réservoir (litre)	80	80
	Puissance du refroidisseur (kw)	11	11
	Groupe de broyage	Largeur de coupe (m)	0,90
Commande rotor		Téléflexible	
Entraînement rotor		Direct par moteur hydraulique Groupe 2	Direct par moteur hydraulique Groupe 2
Rouleau Palpeur		Ø 120 mm	Ø 120 mm
Equipements	Sécurité effacement hydraulique	—	—
	Commande TF - Téléflexible	●	●
	Commande EP - Electrique proportionnelle	○	○
	Commande CS - Basse pression	—	—
	Commande PREMIUM - Electrique	—	—
	Coupure de sustentation électrique	—	—
	Compteur horaire	○	○
	Kit éclairage	—	—
	Attelage standard	●	●
	Attelage CUMA	—	—
	Châssis d'attelage fixe	—	—
	Entraînement direct du rotor	●	●
	Groupe de broyage de 1,2m	—	—
	Rotor Herbe	●	●
	Rotor débroussaillage (lames Y ou marteaux)	—	—
	Rotor gros bois marteaux 360°	—	—
	Rouleau palpeur MAXI Ø 160 mm	—	—
	Accrochage automatique du groupe et second outil	—	—
	Lamier et sécateur	○	○
	Souffleur de débris DEBRIS BLOWER	—	—
Support panneaux	—	—	

● De série — Non dispo ○ En option



Des équipements conçus pour durer

LAGARDE - 65 Avenue de Tréville - 64130 Mauléon Licharre

Tél : +33 5 59 19 20 10 - Fax : + 33 5 59 19 20 11 - contact@lagarde-sas.fr



Votre concessionnaire LAGARDE