

LAGARDE

FZ IIII

En savoir plus → www.lagarde-sas.fr



LA FAUCHEUSE D'ACCOTEMENT ALLIANT SIMPLICITÉ ET EFFICACITÉ

La FZ III incarne l'exigence de qualité Lagarde. Conçue pour un travail régulier et soigné, elle se distingue par sa capacité à s'adapter aux chantiers les plus variés. Son design assure robustesse et confort d'utilisation aux professionnels. C'est un outil fiable, conçu pour durer et maintenir un haut niveau de performance dans le temps.



LES INDISPENSABLES DE SÉRIE

- Sécurité hydraulique avant/arrière
- Pièces d'usures HDX (patins, sabot de protection etc...)
- Déport latéral sur parallélogramme de 60 cm
- Boîtier 160 cv avec roue libre intégrée
- Sustentation de la tête de broyage par boule d'azote

ATTELAGE AVANT OU ARRIÈRE

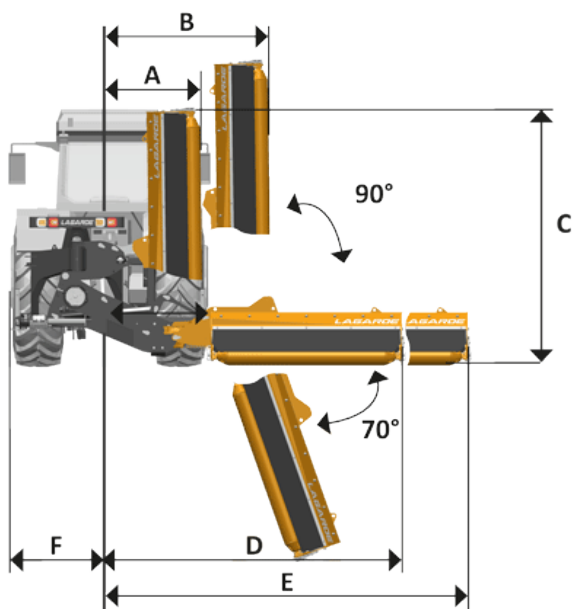

	FZ III 160	FZ III 180	FZ III 200
Travail	A	1000	1000
	B	1600	1600
	C	2250	2450
Hors tout	D	2670	2870
	E	3270	3470
	F	950	950

CAISSE

- Caisse robuste en acier HLE : flancs 8 mm, fond de caisse 6 mm, caissons avant et arrière
- Profil de caisse étudié pour avoir une excellente aspiration et un broyage d'une extrême finesse (1^{ère} contre-lame de série, 2^{ème} en option)

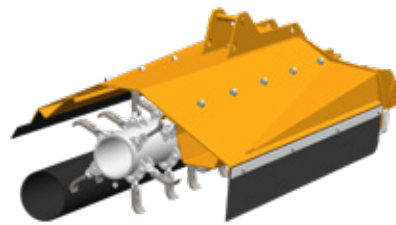

ROULEAU PALPEUR

- Rouleau auto-nettoyant Ø 195 mm pour un meilleur suivi du terrain

ROULEAU PRO AVEC
EMBOUTS DÉMONTABLES
EN OPTION

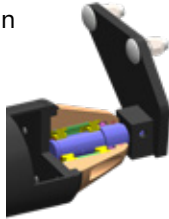

PIÈCES D'USURE

- Patins en HDX de série
- Tôle de blindage en HDX en option

DURÉE DE VIE X3



DURÉE DE VIE X2

PALIERS ROTOR

- Roulements surdimensionnés
- Chicane anti-enroulement

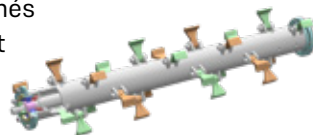

LES OUTILS



ROTOR UNIVERSEL
AVEC MARTEAUX OU LAMES Y
DE SÉRIE



ROTOR TONTE
AVEC LAMES PALETTES
EN OPTION

ATTELAGE

- Attelage CAT 2
- Attelage robuste en acier HLE, tôles 12 mm
- Déport latéral de 600 mm sur parallélogramme
- Attelage arrière ou frontal

TRANSMISSION

- Régime 540 ou 1000 tr/min par inversion des poulies
- Utilisation de courroies THP (Très Haute Performance)

ROTOR

- Rotor SDH (Système Double Hélicoïde) avec vitesse linéaire élevée pour une aspiration importante et une très bonne qualité de coupe
- Tube rotor de grand diamètre Ø 170 mm

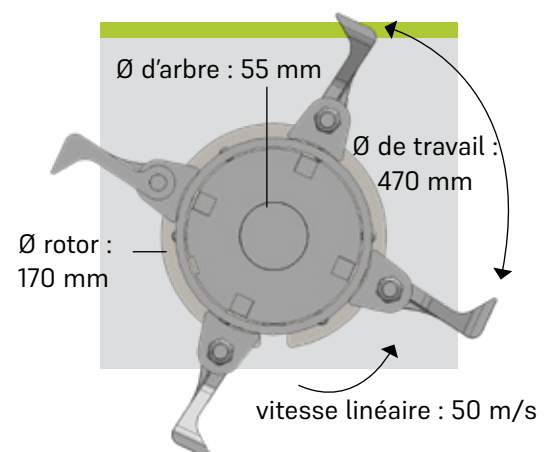

SPÉCIFICATIONS TECHNIQUES

Dimensions	Largeur utile (m)	1,6	1,8	2,0
	Largeur de transport (m)	2,0	2,0	2,0
	Ø de travail (mm)	470	470	470
	Type d'attelage	Attelage CAT 2 avant ou arrière, 3 ^{ème} point coulissant		
	Hauteur de coupe (cm)	3, 6, 9 et 12		
	Déport latéral (mm)	600	600	600
	Inclinaison	De +90° à -70°		
	Structure de la caisse	Fond de caisse 6 mm, flancs 8 mm + tôle de blindage HDX boulonnée 3,2 mm en option		
	Suivi de terrain	Rouleau Ø194 mm, patins latéraux HDX		
	Roulements de rouleau palpeur	Paliers auto-alignants		
	Poids (kg)	1140	1170	1200

Outils	Quantité de marteaux	20	22	24
	Quantité de lames	40	44	48
	Quantité de lames palettes	36	40	44

Caractéristiques	Boîtier (CV)	160	160	160
	Vitesse rotation du rotor (tr/min)	2200	2200	2200
	Vitesse linéaire des outils (m/s)	55	55	55
	Protection avant	Volet anti-projection		
	Ejection de la matière	Déflecteur arrière amovible		
	Paliers rotor	Internes		
	Prise de force (tr/min)	540 ou 1000		
	Cardan de transmission	Cardan 1'3/8, 6 cannelures		
	Nombre de courroies	4	4	4
	Sécurité	Hydraulique		
	Puissance requise (CV)	65/80	70/85	75/90

Options	Attelage frontal	<input type="radio"/>	<input type="radio"/>	<input type="radio"/>
	Bavette arrière à la place du déflecteur	<input type="radio"/>	<input type="radio"/>	<input type="radio"/>
	Tôle de blindage caisse HDX	<input type="radio"/>	<input type="radio"/>	<input type="radio"/>
	Volets avant	<input type="radio"/>	<input type="radio"/>	<input type="radio"/>
	Seconde contre-lame	<input type="radio"/>	<input type="radio"/>	<input type="radio"/>
	Rouleau PRO avec paliers démontables	<input type="radio"/>	<input type="radio"/>	<input type="radio"/>
	Compteur horaire à vibrations	<input type="radio"/>	<input type="radio"/>	<input type="radio"/>
	Compteur horaire magnétique	<input type="radio"/>	<input type="radio"/>	<input type="radio"/>
	Rampe éclairage	<input type="radio"/>	<input type="radio"/>	<input type="radio"/>
	Caisse à outils	<input type="radio"/>	<input type="radio"/>	<input type="radio"/>

GALERIE



CONTACT



LAGARDE | GROUPE ARTZAINAK

65 Avenue de Tréville
64130 Mauléon-Licharre - France

T. +33 (0)5 59 19 20 10
accueil@lagarde.artzainak.fr

Votre concessionnaire LAGARDE :



www.lagarde-sas.fr
© LAGARDE — 2025