

**LAGARDE** 

# VEGAMAX III.2

En savoir plus → [www.lagarde-sas.fr](http://www.lagarde-sas.fr)



## UN TRAVAIL DE QUALITÉ POUR LES PLUS EXIGEANTS

L'épareuse Vegamax III.2 a été spécialement conçue pour effectuer tous les travaux de débroussaillage, de fauchage et de taille. Elle a été dimensionnée pour développer toute sa puissance, y compris sur des chantiers difficiles et complexes, pendant une durée annuelle de plus de 800 heures !



## LES INDISPENSABLES DE SÉRIE

- Bras droit avec balayage 120°
- Puissance rotor 51 cv
- Prise de force 540 tr/min
- Refroidisseur hydraulique
- Sécurité effacement pivot hydraulique
- Groupe de broyage EP-Pro 1,2 m rotor herbe Lames Y
- Entraînement indirect courroie crantée THP
- Commande du rotor électrique
- Rouleau palpeur Ø 140mm embouts démontables
- Commande EPE 4 fonctions électriques proportionnelles
- Coupure de sustentation électrique et compteur horaire
- Attelage standard

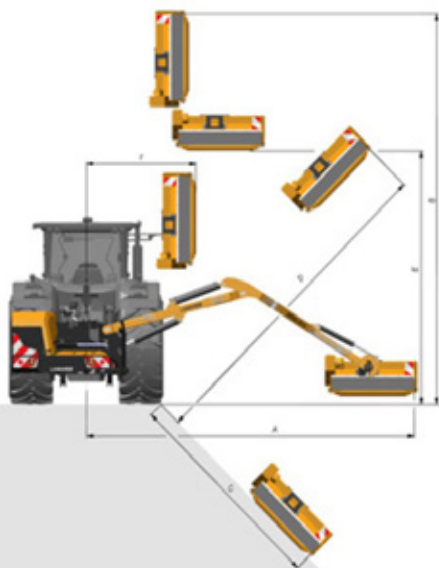

	Vegamax III.2 50 / 50 S	Vegamax III.2 55 / 55 S
Portée horizontale A (m)	5,00	5,50
Portée verticale B (m)	5,70	6,30
Portée fossé C (m)	3,25	3,60
Portée talus D (m)	4,70	5,37
Hauteur sur haie E (m)	3,80	4,20
Portée flanc de haie F (m)	1,45	1,45
Type de bras et balayage	Bras droit ou coudé de 650 mm, 120°	
Sécurité obstacle	Sécurité marche avant hydraulique	
Angle de rotation du groupe	230°	230°
Poids (kg)	1360	1440
Puissance conseillée mini tracteur (CV)	70	70
Puissance conseillée mini tracteur (CV)	3500	3800

## CHÂSSIS

- Robuste, jusqu'à 20 mm d'épaisseur avec renforts en acier HLE
- Pivot proche de l'attelage

BON ÉQUILIBRE DE L'ENSEMBLE



## BRAS

- Pièces d'ancrage en forte épaisseur de 30 mm
- Axes Ø 35 mm en acier haute résistance
- Flèche 120 x 120 ép. 8 mm
- Balancier droit ou coudé (S) de 65 cm 100 x 100 ép. 8 mm

CONCEPTION ROBUSTE

CARTERS DE PROTECTION DES FLEXIBLES

ARTICULATIONS SUR BAGUES BRONZE ALVÉOLÉES ET GRAISSÉES



## REFROIDISSEUR

- 16 kW
- Positionnement à gauche à l'abri des projections

REFROIDISSEMENT OPTIMUM

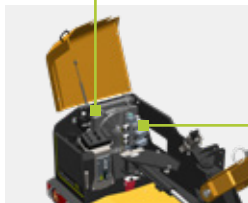

SOUPLESSE ET FIABILITÉ

## DISTRIBUTEUR

- Réglage des vitesses
- Commandes de secours

LE SOUCI DU DÉTAIL

- Feux LED
- Kit signalisation

## RÉSERVOIR ET FILTRATION

- Capacité 130 l
- Vidange toutes les 1500 h

## HYDRAULIQUE ROTOR

- Circuit hydraulique centre ouvert
- Pompe et moteur à engrenages fonte

PUISSANCE & EFFICACITÉ



POIGNÉE ERGONOMIQUE

PUPITRE ORIENTABLE ET DÉTACHABLE POUR ÊTRE FIXÉ EN CABINE

ACCOUDOIR RÉGLABLE EN HAUTEUR

## PUPITRE

- Commande électrique du float et de la sustentation
- Compteur horaire
- Sélection du sens et d'activation du rotor électrique
- Arrêt d'urgence

La commande **monolevier électrique proportionnelle**, particulièrement ergonomique, vous permettra de travailler très efficacement. Toutes les fonctions sont proportionnelles et regroupées sur le monolevier pour une utilisation aisée (orientation du groupe, balayage, float, etc.).

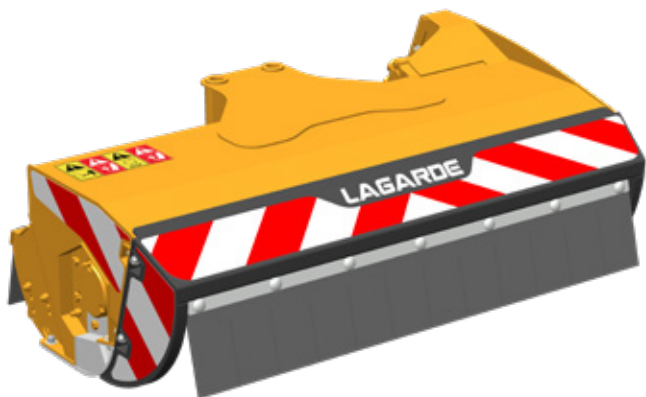

## LE GROUPE DE BROYAGE EP-PRO

- Structure double peau en acier HLE
- Tôle de blindage soudée en acier anti-abrasion HDX
- Patins et supports rouleaux en acier anti-abrasion HDX
- Flancs caissonnés pour une meilleure rigidité
- Carter poulie parfaitement intégré
- Avaloir tubulaire en option

### ENTRAÎNEMENT INDIRECT DU ROTOR

Par 1 courroie crantée THP (Très Haute Performance)

ANGLE DE ROTATION 230°

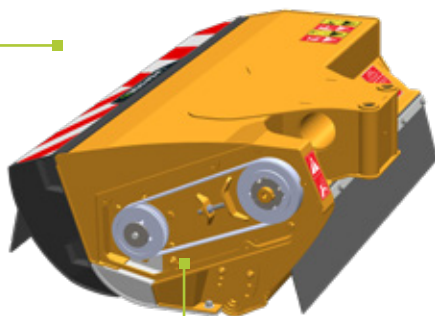

+30% DE PUISSANCE

### ROULEAU PALPEUR

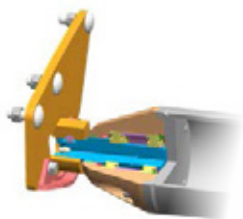

- Ø140 ép. 7mm
- Deux roulements à billes
- Ensemble usiné pour une parfaite concentricité

ROULEAU PRO Ø160 EN OPTION

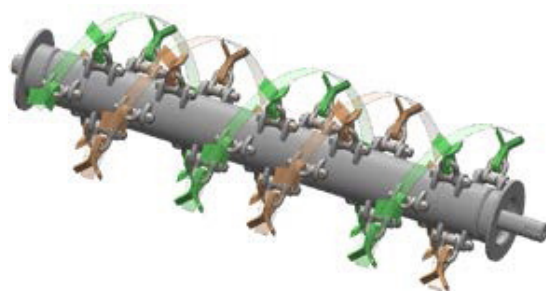

### ROTOR

- Conception du rotor hélicoïdal
- Tube et flasques usinés pour une parfaite concentricité et solidité

### PALIER ROTOR

- Roulements double rangée de rouleaux
- Chicane anti-enroulement
- Grande étanchéité (joint double lèvre + joint feutre)

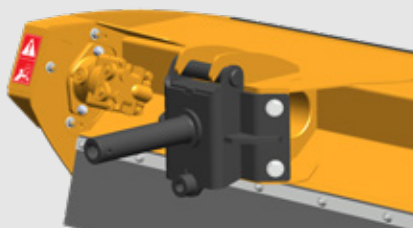
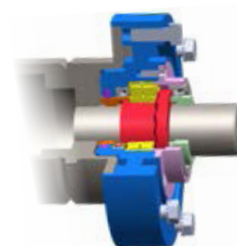

ACCROCHAGE AUTOMATIQUE EN OPTION

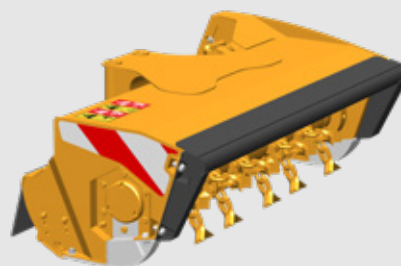

AVALOIR DÉBROUSSAILLAGE EN OPTION

## LES ROTORS



Rotor herbe (standard)

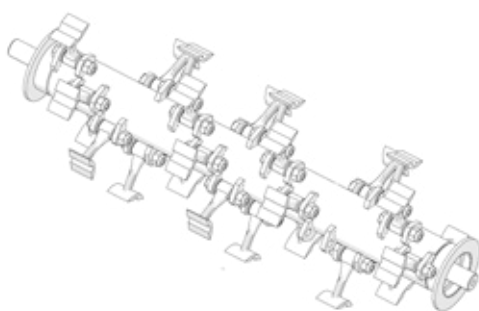

Rotor débroussaillage

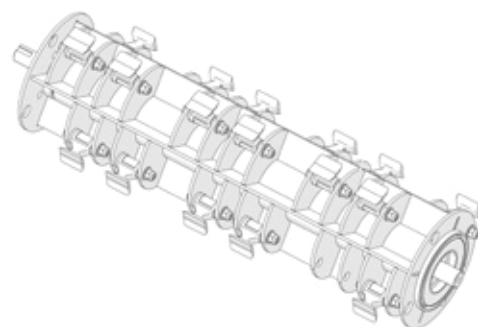

Rotor gros bois

	Herbe	Débroussaillage	Gros bois
<b>Application</b>	Herbe, fauchage	Fauchage, débroussaillage	Gros débroussaillage, travaux intensifs
<b>Capacité de broyage (cm)</b>	Ø4	Ø8	Ø15
<b>Largeur de coupe (m)</b>	1,20	1,20	1,20
<b>Diamètre de travail (mm)</b>	410	410	410
<b>Vitesse linéaire des outils (m/s)</b>	72	72	72
<b>Type d'outils</b>	Lames Y ép. 9 mm / Faucilles	Lames Y / Marteaux 1Kg	Marteaux 360°
<b>Nombre d'outils</b>	60 / 30	54 / 28	24
<b>Conception</b>	Tube Ø125mm ép. 10mm	Tube Ø125mm ép. 10mm	Rotor cage Hardox
<b>Diamètre d'arbre (mm)</b>	45	45	45

## LES OUTILS



Rotor herbe (standard)



Rotor hélicoïdal



Rotor gros bois



Sécateur



Lamier



Plateau à fléaux

## LES ATTELAGES

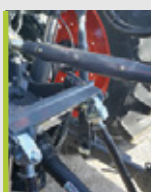

### DE SÉRIE

Attelage standard avec deux haubans  
Pièce d'accrochage à adapter à l'échelle du tracteur

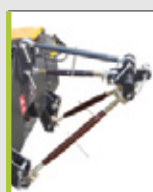

### EN OPTION

Attelage trois points CUMA  
Trois haubans fournis

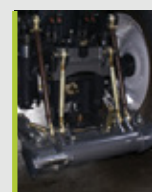

### EN OPTION

Châssis de stabilisation  
Adaptation tracteur fournie

# SPÉCIFICATIONS TECHNIQUES

## Caractéristiques

Caractéristiques Portée horizontale (m)	5,0 / 5,5
Type de machine	Bras droit et bras coudé (S), avec balayage 120°
Puissance Rotor (CV)	51
Prise de force (tr/min)	540
Pompe et Moteur rotor	Engrenage fonte
Pompe mouvements	Engrenage fonte
Débit circuit rotor (l/min)	90
Débit circuit mouvement (l/min)	31
Filtration	10 µ sur le retour et pression
Capacité du réservoir (litre)	130
Puissance du refroidisseur (kw)	16

## Groupe de broyage

Largeur de coupe (m)	1,2
Commande rotor	Electrique
Entraînement rotor	Courroie crantée
Rouleau Palpeur	Ø 140 mm embouts démontables

## Équipements

De série	En option
Sécurité effacement hydraulique	Attelage CUMA
Commande EPE - Electrique Proportionnelle	Châssis d'attelage fixe
Coupure de sustentation électrique	Rotor débroussaillage (lames Y ou marteaux)
Compteur horaire	Rotor gros bois marteaux 360°
Kit éclairage	Rouleau palpeur MAXI Ø 160 mm
Attelage standard	Accrochage automatique du groupe et second outil
Entraînement indirect du rotor	Lamier et sécateur
Groupe de broyage de 1,2m	Souffleur de débris DEBRIS BLOWER
Rotor Herbe	Support panneaux

## GALERIE



## CONTACT



**LAGARDE | GROUPE ARTZAINAK**

65 Avenue de Tréville  
64130 Mauléon-Licharre - France

T. +33 (0)5 59 19 20 10  
accueil@lagarde.artzainak.fr

Votre concessionnaire LAGARDE :



[www.lagarde-sas.fr](http://www.lagarde-sas.fr)  
© LAGARDE — 2025